

HORWIN EK1 UŽIVATELSKÁ PŘÍRUČKA



www.horwin.cz

Uživatelská příručka Horwin EK1

Vítejte do rodiny Horwin!

Tato příručka Vám pomůže pochopit funkce a údržbu elektrického skútru EK1 a naučí Vás jej správně a bezpečně používat. Abyste zajistili svou bezpečnost, pečlivě si prosím přečtěte tuto příručku před započítím jízdy a ujistěte se, že:

- Plně chápete informace v tomto manuálu, včetně všech pokynů, varování a upozornění.
- Plně rozumíte ovládání a bezpečnosti použití elektrického skútru EK1.

Věnujte pozornost varovným upozorněním na elektrickém skútru EK1.

Horwin nenese žádnou odpovědnost za škody způsobené neautorizovanou modifikací, nesprávným použitím originálního příslušenství nebo instalací jakýchkoli součástí, které ovlivňují výkon a bezpečnosti skútru.

V případě jakýchkoliv problémů s tímto skútreem prosím kontaktujte centrum zákaznické podpory Horwin na e-mailu: info@horwin.cz, jsme připraveni vám pomoci.

Přejeme Vám bezpečnou a příjemnou jízdu.

Bezpečnostní pravidla

Pečlivě si přečtěte tuto uživatelskou příručku a nepoužívejte tento elektrický skútr, dokud neporozumíte všem jeho vlastnostem.

Respektujte platné dopravní předpisy, respektujte dopravní značení a nepoužívejte mobilní telefon během jízdy.

Nepoužívejte nehomologovaná příslušenství třetích stran, nedemontujte součásti a neměňte konfiguraci skútru. Pokud provedete neschválené zásahy do konstrukce a konfigurace skútru, můžete ztratit tovární záruku.

Díky neustálému vývoji a zlepšování se může motocykl, který jste zakoupili lišit od motocyklu popsaného v tomto manuálu. Pokud si nebudete zcela jistí informacemi o použití, opravách a instalaci, kontaktujte vašeho prodejce.



Pro bezpečnost svou i ostatních si prosím pozorně přečtěte následující instrukce:

Řidič musí respektovat pravidla silničního provozu a věnovat pozornost bezpečnosti provozu.

Před jízdou na motocyklu si pozorně přečtěte tuto příručku a pečlivě zkontrolujte, zda jsou všechny součástky v pořádku, aby byla zajištěna bezpečnost vaše i ostatních účastníků silničního provozu. Pokud zjistíte jakékoliv nesrovnalosti, kontaktujte neprodleně autorizovaný servis.

Pro zajištění bezpečnosti používejte při řízení motocyklu helmu, rukavice a další ochranné vybavení. Nepoužívejte volné oblečení, které může zapříčinit snížení bezpečnosti a komfortu jízdy.

Řízení se věnujte pouze odpočatí a v dobrém zdravotním stavu, abyste byli schopni plně ovládat vozidlo. V žádném případě neřídte po požití drog, léků a alkoholu.

Skútr je odolný proti dešti a sněhu, ale není uzpůsoben pro hluboké brodění. Pokud hloubka vody přesáhne 20 cm, může se voda dostat k elektronickým součástkám a způsobit jejich zkrat a zničení.

Respektujte pravidla bezpečného provozu a snižte rychlost v dešti, sněhu nebo pokud je povrch vozovky klzký. Při brzdění za takových podmínek se dráha potřebná k bezpečnému zastavení může prodloužit.

Nedemontujte součástky a díly svépomocí.

Neparkujte motocykl v chodbách, únikových schodištích, průchodech nebo bezpečnostních východech.

Neparkujte a nenabíjejte elektrický skútr v obytných budovách. Při nabíjení by elektrický skútr neměl být v blízkosti hořlavin a nabíjecí čas by neměl přesáhnout maximální dobu určenou pro nabíjení.

Přehled produktu

Děkujeme za zakoupení jednostopého elektrického vozidla Horwin EK1, dále nazývaného pouze skútr.

Schematický náčrt karoserie a částí:

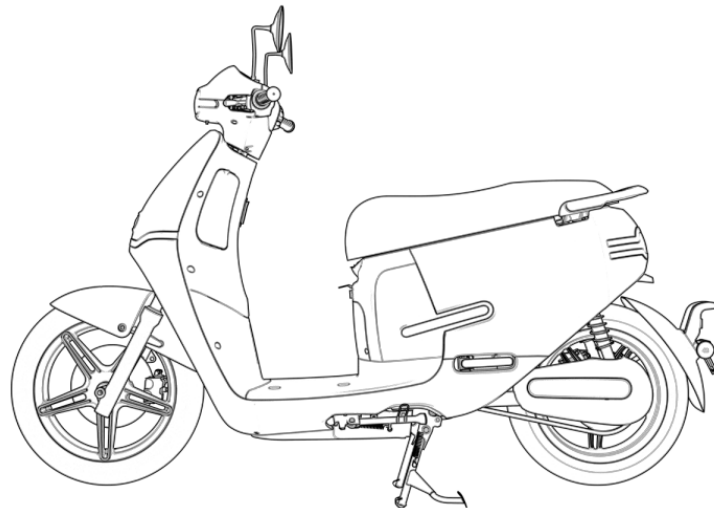

Popis částí

Levá strana

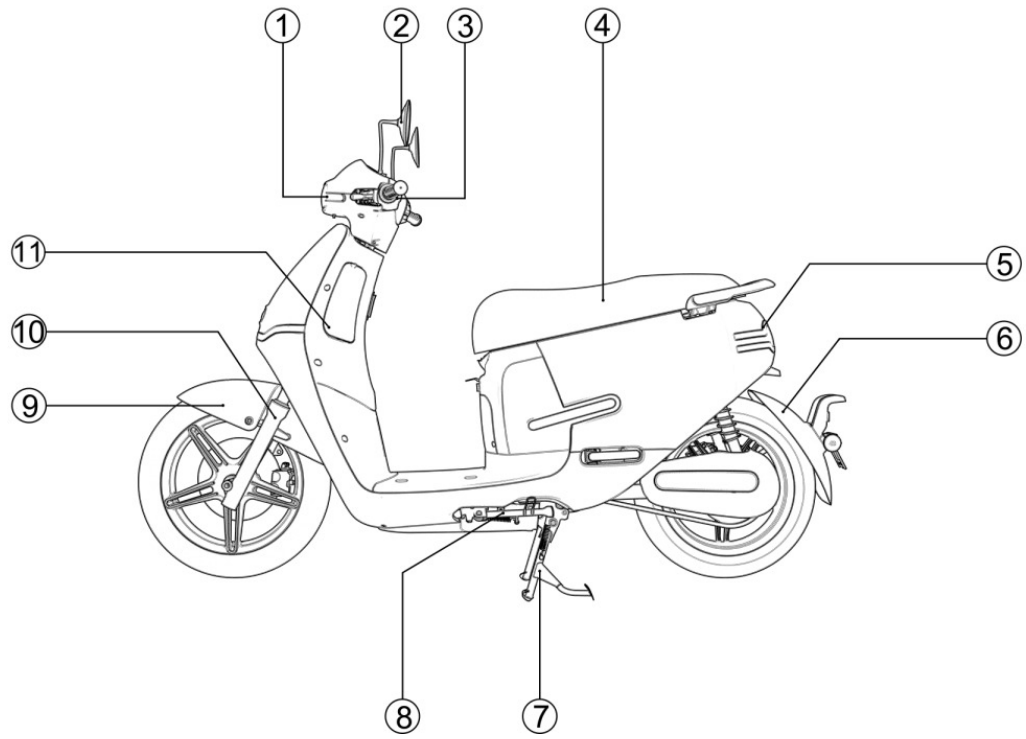

1. Reflektor
2. Zpětné zrcátko
3. Levý sdružený ovladač
4. Sedlo
5. Zadní světlo
6. Zadní blatník
7. Centrální stojánek
8. Pomocný stojánek
9. Přední blatník
10. Přední tlumič
11. Příruční schránka (s vestavěným USB)

Pravá strana

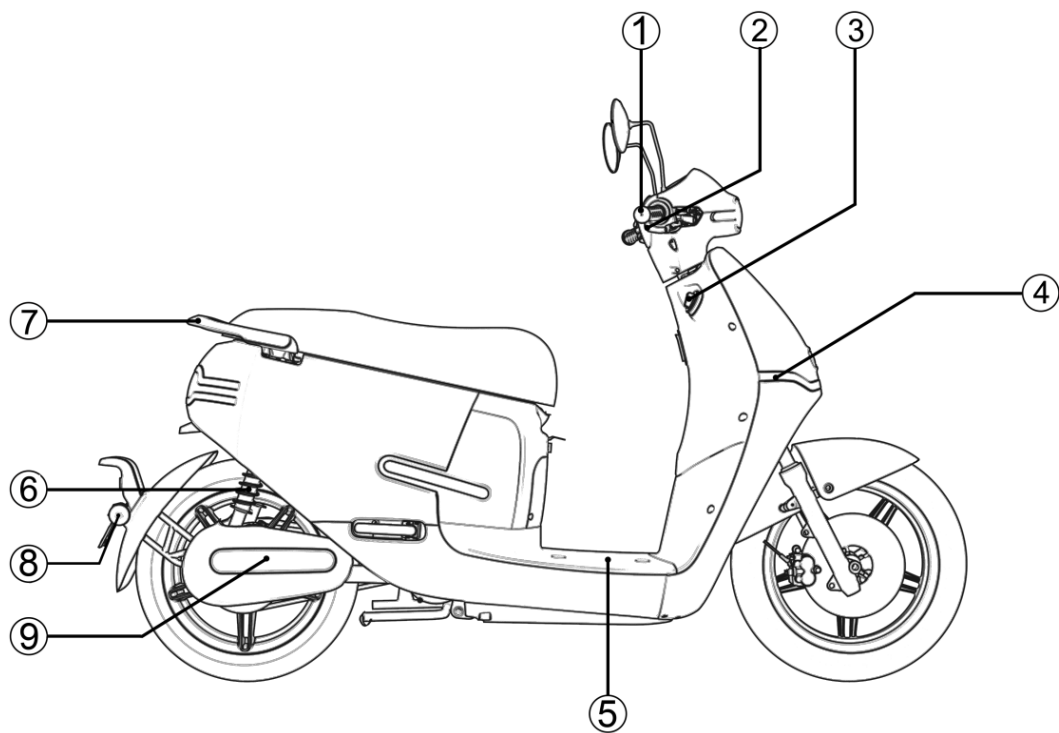

1. Akcelerátor
2. Pravý sdužený ovladač
3. Zámek/otočný ovladač startéru
4. Blinkr
5. Podlážka
6. Zadní tlumič
7. Zadní madlo
8. Bezpečnostní odrazové světlo
9. Kryt zadní vidlice

Přístrojový panel

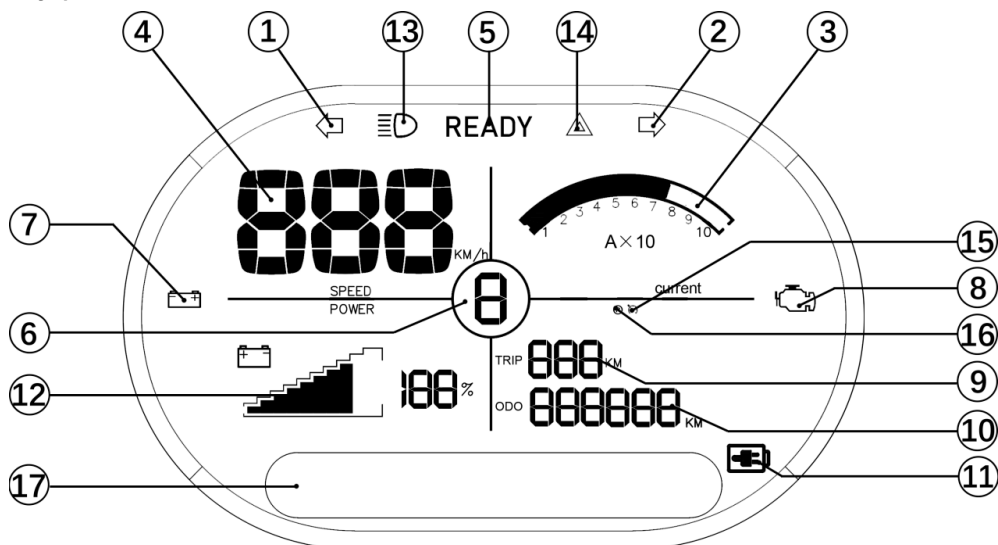

1. Levý blinkr - při zapnutí levého směrového světla kontrolka bliká
2. Pravý blinkr - při zapnutí pravého směrového světla kontrolka bliká
3. Ukazatel proudu - zobrazuje aktuální spotřebu elektrického proudu
4. Ukazatel rychlosti - zobrazuje aktuální rychlost v kilometrech za hodinu
5. Startovací signalizace - signalizuje, že je skútr připraven k jízdě. Pokud svítí nápis READY, otočením ovladače plynu se vozidlo rozjede.
6. Zobrazení přepínače rychlosti - zobrazuje aktuální nastavený rychlostní režim
 - a. Maximální rychlost prvního režimu je 25 km/h
 - b. Maximální rychlost druhého režimu je 35 km/h
 - c. Maximální rychlost třetího režimu je 45 km/h
7. Ukazatel vybité baterie - indikátor se rozsvítí, pokud je stav baterie nižší, než 20%
8. Diagnostika motoru - kontrolka svítí, pokud diagnostika odhalí chybový stav
9. Počítadlo kilometrů od zapnutí skútru - zobrazuje kilometry najeté od zapnutí skútru
10. Celkové počítadlo kilometrů - zobrazuje celkové ujeté kilometry
11. Ukazatel nabíjení - kontrolka svítí při nabíjení skútru
12. Stav baterie - zobrazuje stav baterie v procentech 0 - 100%
13. Ukazatel dálkových světel - kontrolka se rozsvítí, když je zapnuto dálkové světlo
14. Kontrolka výstražných světel - bliká při zapnutí výstražných světel, blikají levý i pravý ukazatel směru (výstražná světla)
15. Tempomat - při sepnutí vozidlo samo udržuje zadanou rychlost. Tempomat se vypne dalším stiskem tlačítka tempomatu, přidáním rychlosti, nebo brzděním.
16. Kontrolka couvání - stiskněte a držte tlačítko couvání. Zároveň se stisknutým tlačítkem souvání otočte ovladačem plynu - skútr se rozjede dozadu.

Schéma sdružených ovladačů

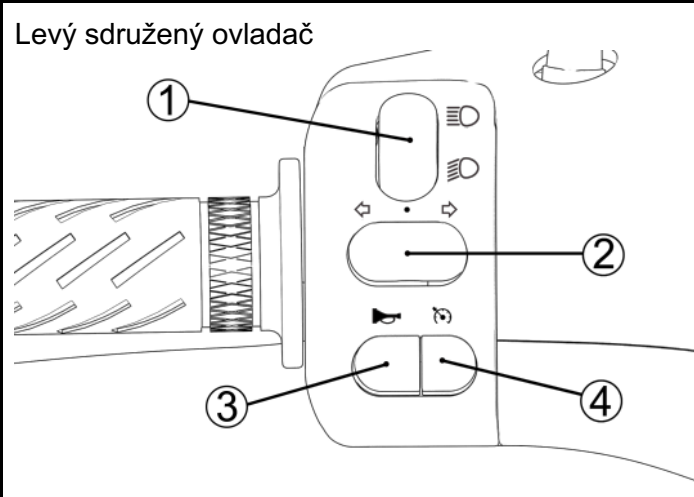
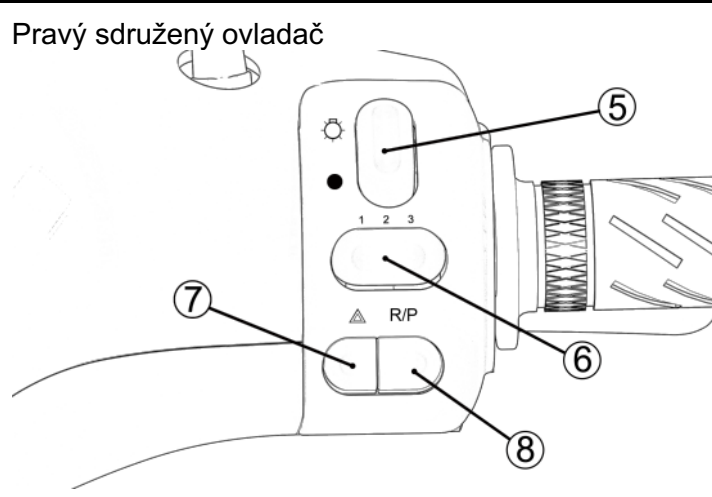
Levý sdružený ovladač	Pravý sdružený ovladač
 <p>1. Přepínač dálkových světel - stisknutím horní části kolébkového ovladače se zapnou dálková světla, stisknutím dolní části kolébkového ovladače se zapnou potkávací světla.</p>	 <p>5. Vypínač světel - stisknutím horní části kolébkového ovladače zapnete světla, stisknutím dolní části kolébkového přepínače světla vypnete</p>
<p>2. blinkry - Přepnutím ovladače doleva zapnete levý směrový ukazatel, přepnutím ovladače doprava zapnete pravý směrový ukazatel. Přepnutím do středové polohy směrové ukazatele vypnete.</p>	<p>6. přepínač rychlostního stupně - přepnutím třípolohového kolébkového přepínače zvolíte jeden z tří rychlostních stupňů.</p>
<p>3. klakson - stisknutím tlačítka zapnete zvukový signál, uvolněním tlačítka vypnete zvukový signál.</p>	<p>7. výstražená světla - stisknutím ovladače výstražných světel zapnete výstražná světla (blikají zároveň levý i pravý ukazatel směru)</p>
<p>4. tempomat - stisknutím tlačítka skútr automaticky udržuje stávající rychlost. Tempomat vypnete opakovaným stiskem tlačítka, přidáním plynu nebo stiskem brzdy.</p>	<p>8. startovací tlačítko/couvání - stiskem tlačítka zapnete skútr k jízdě, přidržení tlačítka zapnete režim couvání. Uvolněním tlačítka je skútr opět připraven k jízdě vpřed</p>

Klíč a dálkové ovládání

Mechanický klíč

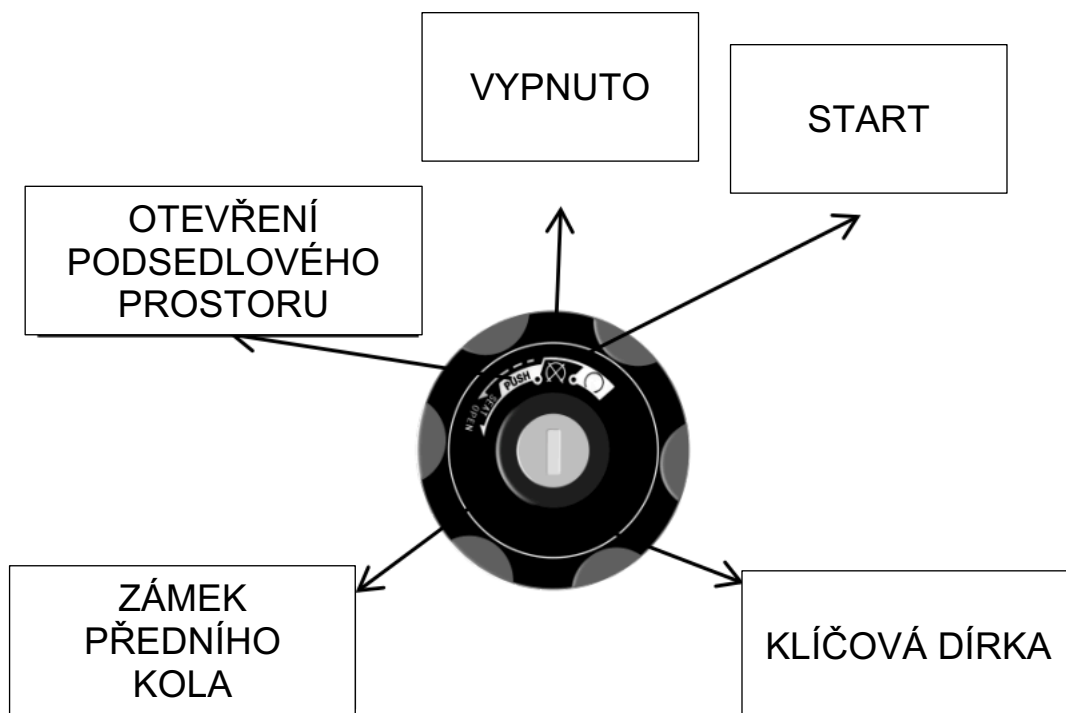

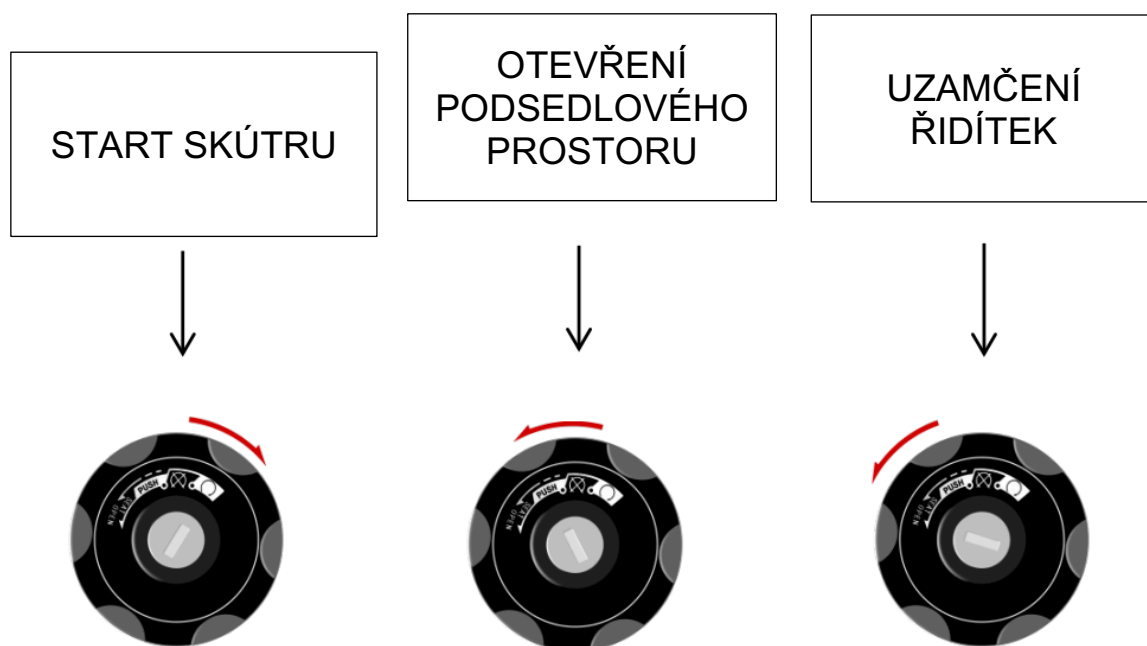

Uzamčení řídítek - otočte řídítka vlevo až nadoraz a otočte ovladačem doleva do polohy "Zámek"

Otevření podsedlového prostoru – vsuňte mechanický klíč do klíčové dírky a otočte do pozice „otevření podsedlového prostoru“

Baterie a nabíječka

Obsluha baterie

Existují dva možné způsoby nabíjení baterie: připojením nabíječky přímo na baterii (externí nabíjení) a nabíjení na karoserii motocyklu (interní nabíjení).

Externí nabíjení

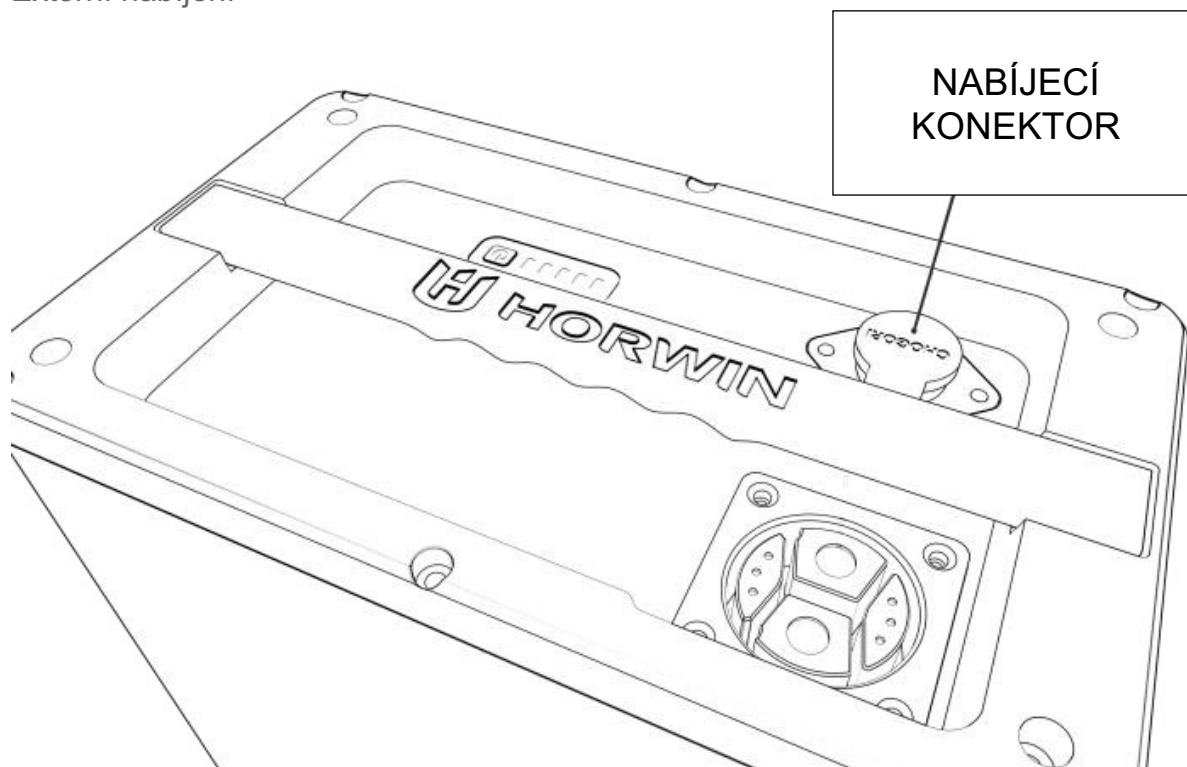

Vyměňte baterii z motocyklu, zapojte nabíječku do nabíjecího konektoru, poté připojte do zásuvky a stiskněte tlačítko start na baterii. Indikátor nabíjení se rozsvítí a bude zobrazovat stav nabíjení v reálném čase.

Nabíjení ve skútru

Umístěte baterii do bateriového prostoru ve skútru, zapojte napájecí kabel skútru do baterie. Potom připojte nabíječku do konektoru, který je umístěn z vnější části karoserie mezi podlahou a čelem sedačky. Na palubní desce se rozsvítí kontrolka nabíjení a zobrazí se stav nabíjení v reálném čase.

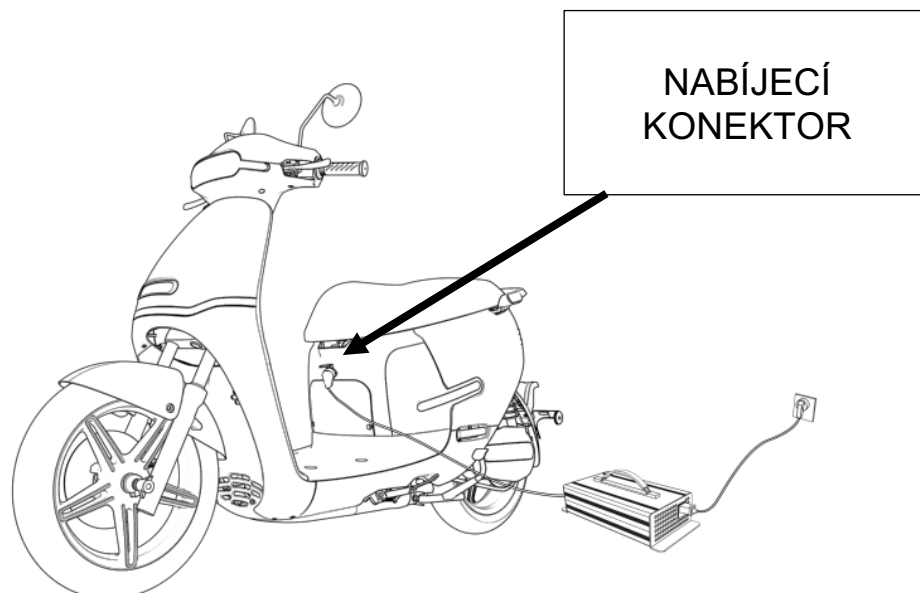

Nabíjecí interface baterie

Indikátor stavu baterie

Během nabíjení indikátor zobrazuje stav nabití baterie. Jakmile je baterie plně nabitá, indikátor přestane blikat a všechny diody indikátoru trvale svítí.

Když není baterie připojená k nabíječce, diody indikátoru jsou zhasnuté. Stiskem tlačítka indikátoru baterie zobrazíte stav nabití.

Každý dílek indikátoru představuje 20% kapacity baterie

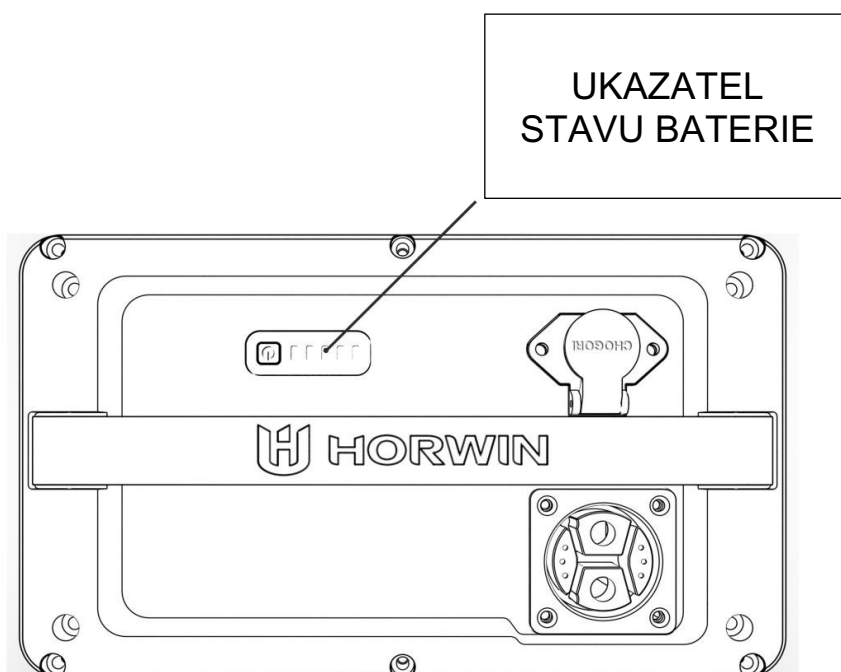

Návod k použití baterie

Před použitím baterie se ujistěte, že používáte originální baterii a ne jinou značku nebo typ baterie.

Zkontrolujte, že baterie není viditelně poškozená a že nejsou pozorovatelné žádné známky poškození, jako například mechanické poškození, únik tekutiny, nadměrné zahřátí, průnik vlhkosti nebo známky zahoření (dým).

Abychom zajistili bezpečný transport, je baterie při výrobě nabita na 50 % (v případě letecké dopravy je baterie nabita na 30 %). Díky samovybití může mít baterie při prvním použití nízkou nebo nulovou kapacitu, což je běžné. Nemusíte se obávat, před prvním použitím stačí pouze nabít běžným postupem.

Vyřazené baterie nerozebírejte, odevzdejte je v autorizovaném sběrném místě.

Podmínky použití baterie



 -10°—45°			
Rozmezí provozních teplot -10 °C až 45 °C	Chraňte baterii před potřísněním tekutinami jako voda, nápoje a korozivní tekutiny	Chraňte baterii před přímým zdrojem tepla, otevřeným ohněm, hořlavými a výbušnými kapalinami a plyny.	Chraňte baterii před mechanickým poškozením cizími předměty.

Při nízké teplotě se kapacita baterie dočasně snižuje. Například při -10 °C klesne kapacita na 70 %, při 0 °C na 85 %, 100 % kapacity má baterie při 25 °C.

V případě známek nestandardního stavu, jako jsou podivný zápach, přehřátí nebo mechanická deformace nepoužívejte baterii a kontaktujte prodejce.

Baterie v žádném případě sami neopravujte. V případě známek poškození nebo špatné funkce kontaktujte prodejce. V případě neautorizovaného zásahu do baterie, hrozí nevratné poškození, přehřátí, zahoření nebo výbuch a nebude uznána záruka.

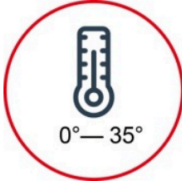
Podmínky nabíjení

		
K nabíjení používejte pouze originální nabíječku, nepoužívejte jinou značku ani typ nabíječky.	Nabíjejte při teplotách od 0 °C do 35 °C.	Nabíjení baterie po dobu delší než 8 hodin může snížit životnost baterie.

Nabíjení probíhá v počáteční fázi rychle, na konci se zpomalí. Nabíjecí proces je tak nastaven z důvodu bezpečnosti nabíjení.

Když je okolní teplota nižší než 0 °C, může dojít k automatickému přerušení nabíjení. Aby nabíjecí proces proběhl, nabíjejte v prostředí s optimální teplotou.

Při nabíjení se může nabíječka zahřívat. Hliníkový obal nabíječky odvádí vznikající teplo a může být na dotek teplý, což je normální, není třeba přerušovat nabíjení.

Chraňte nabíječku před dětmi.

Podmínky použití nabíječky

Nabíječka může být použita pouze v interiéru.

Je zakázáno používat nabíječku ve stísněných prostorech nebo v prostředí s vysokou teplotou a baterie by během nabíjení neměla být položena na sedačce nebo v motocyklovém kufru.

Při nabíjení připojte nejdřív nabíječku k baterii, následně nabíječku ke zdroji elektrické energie. Po ukončení nabíjení nejdřív odpojte nabíječku z elektřiny a následně nabíječku od baterie.

Když svítí zelená kontrolka, odpojte včas nabíječku od zdroje. Nenechávejte nabíječku zapojenou do sítě, pokud nenabíjíte baterii.

Pokud se během nabíjení objeví známky poruchy, jako například podivný zápach nebo abnormální přehřátí nabíječky, ihned přerušete nabíjení a vyměňte nabíječku nebo servisujte nabíječku.

Nerozebírejte nabíječku, ani nenahrazujte její součásti svépomocí.

Pokud nahradíte nabíječku, typ nové nabíječky musí odpovídat typu baterie.

Skladování baterie

Skútr je vybaven zabezpečovacím systémem s alarmem, díky kterému neustále spotřebovává energii, pokud je připojena baterie. Pokud kontrolujete stav baterie umístěné v motocyklu, je zcela normální, že se její kapacita časem snižuje.

Baterii skladujte při teplotách v rozmezí 0 °C - 25 °C a nikdy neskladujte baterii při teplotách vyšších než 40 °C. Takové teploty mohou způsobit nevratné snížení kapacity baterie.

Pokud v zimě, v létě, nebo v jiném období, kdy mohou nastat extrémní teploty, nepoužíváte skútr delší dobu, vyjměte baterii ze skútru, uskladněte ji samostatně a pravidelně nabíjejte, aby nedošlo k úplnému samovybití, což by mohlo způsobit nevratné snížení kapacity baterie. Pokud k takovému poškození dojde, nebude uznáno jako reklamace.

Pokud chcete uskladnit baterii na delší časové období, je optimální aby byla nabitá na 50 % své kapacity. Pokud je kapacita dlouhodobě uskladněné baterie nižší, než 10% nebo vyšší než 90 %, může dojít k nevratnému snížení kapacity baterie.

Lithiovou baterii Horwin bezpečně uskladníte podle následujících pravidel:

1. Pokud baterii ponecháte ve vozidle, nenechávejte přívodní kabel zapojený déle, než 15 dní. V opačném případě může dojít k úplnému vybití baterie a jejímu trvalému poškození.
2. Pokud baterii nepoužíváte delší dobu, než 15 dní, odpojte přívodní kabel baterie. Baterie by neměla mít nižší kapacitu, než 50 %. Ani vypojenou baterii ale nenechávejte bez nabíjení déle, než 2 měsíce. V opačném případě samovybíjecí proces způsobí úplné vybití baterie a její trvalou degradaci.

Baterii vždy uchovávejte na místě, kde nehrozí pád a riziko mechanického poškození, jinak může dojít ke zkratování, zadýmení nebo požáru. 

Podvybití baterie způsobené nesprávným zacházením nebude uznáno jako důvod pro reklamaci.

Pravidla pro používání baterie

Při prvním použití baterie baterii vybijte co nejvíce, a před dalším použitím ji nabijte na plnou kapacitu. Tak nejlépe zajistíte, že kapacita zobrazená na displeji odpovídá reálné kapacitě baterie.

Při běžném provozu nevybíjejte baterii na méně než 20% a nabíjejte ji bez zbytečného prodloužení. Včasným nabíjením prodloužíte její životnost.

Abyste baterii co nejvíce šetřili, doporučujeme skútr v běžném provozu používat na střední výkon a při rozjíždění pomalu akcelarovat a plynule přidávat plyn. Šetrným používáním můžete prodloužit životnost baterie.

Po delší době používání baterie se skutečná kapacita a kapacita zobrazovaná na displeji může lišit. Doporučujeme baterii úplně vybit a nabít (zformátovat) v pravidelných intervalech (ne však častěji, než jednou za 3 měsíce). Jádro baterie a inteligentní elektronika automaticky kalibrují výpočet kapacity tak, aby optimálně odpovídalo realitě.

Alespoň jednou za dva měsíce zkontrolujte konektor, zvláštní pozornost věnujte kovovým kontaktům, zda se na nich neobjeví karbonové usazeniny nebo oxidace (zčernání). Pokud se takové známky opotřebení zpozorujete, kontaktujte autorizovaný servis.



Baterie by neměla být vystavena dešti nebo tekoucí vodě, a neměla by být ponořena do vody. Pokud s vozidlem projíždíte vodou, hladina by při brodění neměla přesáhnout výšku bateriového prostoru, jinak může voda proniknout k baterii a zkratovat ji, což by způsobilo její trvalé zničení. Pokud k tomu dojde, v žádném případě vozidlo ani baterii nenabíjejte, mohlo by dojít k zahoření nebo explozi baterie. Baterii vyjměte a neprodleně ji dopravte do autorizovaného servisu.

Jízda na skútru

Příprava k jízdě

Před jízdou na motocyklu nepožívejte alkohol. Pití alkoholu před jízdou na motocyklu je velmi častou příčinou smrtelných nehod. Podle statistik je 50 % smrtelných nehod řidičů motocyklů způsobeno řízením pod vlivem alkoholu.

Před první jízdou důrazně doporučujeme:

- Přečíst tento manuál.
- Ujistit se, že jste pochopili všechna bezpečnostní upozornění.
- Osvojit si dobře všechny ovládací prvky motocyklu.

Před první jízdou se ubezpečte:

- Že jste v dobré fyzické a psychické kondici.
- Že máte homologované bezpečnostní vybavení. Správně nasazenou a upevněnou motocyklovou helmu, brýle, nebo jinou ochranu zraku a další ochranné prvky.
- Že jste před jízdou nepožili alkohol, drogy nebo léky ovlivňující vaše vnímání a reakce.

Ochranné vybavení

Abyste zajistili svou bezpečnost, vždy používejte homologovanou helmu, ochranu zraku, boty, kalhoty a motocyklovou bundu nebo kvalitní oblečení s dlouhými rukávy.

Varování

Jízda bez ochranné výbavy zvyšuje nebezpečí zranění nebo úmrtí v případě, že dojde ke kolizi. Proto při jízdě vždy používejte helmu, brýle, a další ochranné vybavení.

Nácvik řízení

Je nutné zlepšovat své řídičské schopnosti. I když máte předchozí zkušenosti s řízením motocyklu nebo skútru, měli byste věnovat čas seznámení se s principy ovládání a řízení EK1. Než si ovládání skútru EK1 dostatečně osvojíte a zvyknete si na jeho rozměry a hmotnost, nacvičte si jízdu na bezpečném místě mimo veřejné komunikace.

Každý řidič by měl absolvovat kurzy schválené místními úřady. Začátečníci by měli absolvovat základní výcvik a zkušeným řidičům mohou být užitečné kurzy ovládání motocyklu pro pokročilé.

Prohlídka před jízdou

Upozornění

Pokud při prohlídce EK1 zjistíte jakékoliv poškození nebo problémy, opravte je nebo je nechte opravit v autorizovaném servisu.

Před jízdou na elektrickém motocyklu EK1 zkontrolujte následující:

- řídítka se pohybují volně a plynule
- přepínače na řídítkách fungují normálně
- ovladač plynu se pohybuje volně
- pneumatiky jsou dostatečně nahuštěné: doporučený tlak v pneumatikách je: 27–33 psi (1,86 –2,28 bar) pro přední kolo a 30–36 psi (2,07–2,48 bar) pro zadní kolo
- povrch pneumatik je bez známek poškození a opotřebení a v pneumatice není zapíchnuté cizí těleso.
- hloubka dezénu pneumatiky je dostatečná (minimálně 0,8 mm)
- na palubní desce nesvíí varovné kontrolky
- baterie je plně nabitá
- přední světlo, zadní světlo, brzdové světlo a směrovky svítí
- zpětná zrcátka jsou čistá a nastavená ve správném úhlu
- hladina brzdové kapaliny je dostatečná a brzdové páky fungují plynule a účinně.

Pokud zjistíte jakoukoli odchylku od normální funkce, kontaktujte zákaznickou podporu Horwin.

Email: info@horwin.cz

Omezení a pravidla pro jízdu

Obecné informace

Upozornění

Přetížení nebo nesprávné naložení může vést k nestandardnímu chování skútru, což může být příčinou zranění a smrti. Prosíme respektujte limity zatížení a pokyny k nakládání motocyklu uvedené v tomto manuálu.

Přeprava nákladu

Maximální užitečné zatížení EK1 je 281 kg včetně řidiče spolujezdce a všech částí vozidla. Obvykle se skútr používá pro převoz řidiče a spolujezdce, ale v případě, že chcete naložit další náklad, doporučujeme použít kufr, který je prodáván jako originální příslušenství. Správnou metodu naložení a zatížení vám doporučí autorizovaný prodejce Horwin. Nesprávné zatížení může ovlivnit stabilitu a ovladatelnost EK1. I v případě, že je skútr naložen správným způsobem, měli byste se pohybovat bezpečnou rychlostí.

Při nakládání respektujte následující pokyny:

- Zkontrolujte správné nahuštění pneumatik
- Pokud změníte rozložení váhy, doporučujeme změnit připevnění nákladu.
- Náklad připevněte pečlivě, předejete tak náhodnému uvolnění, které může způsobit nepředvídatelnou situaci.
- Náklad připevněte tak, aby těžiště bylo co nejnižší a co nejbližší vašemu těžišti.
- Náklad umístěte rovnoměrně na obě strany vozidla.

Startování skútru

EK1 můžete nastartovat pomocí mechanického klíče

Start mechanickým klíčem:

Krok 1: Nasadte si helmu, posadte se na skútr, vložte klíč do zámku a otočte ovladačem do polohy start.

Krok 2: Sklopte stojánek, a stiskněte tlačítko Start. Na palubní desce se rozsvítí nápis "READY".

Krok 3: Pozvolným otočením plynu uvedete skútr do pohybu. Užijte si první jízdu!

Pokyny pro brzdění

Před jízdou je nutné zkontrolovat, zda přední a zadní brzda fungují normálně.

Nadměrné náhlé brzdění může způsobit zablokování kola a smyk, následkem čehož můžete ztratit kontrolu nad vozidlem. V takovém případě uvolněte brzdovou páku a počkejte, až se skútr ustálí a teprve poté brzděte menší silou.

Vyhněte se brzdění v zatáčce, při kterém hrozí smyk jednoho nebo obou kol a následná ztráta kontroly nad vozidlem. Brzděte a dostatečně zpomalte před započítím zatáčecího manévru.

Schopnost brzdění v zatáčce a nouzového zastavení je důležitá dovednost řidiče. Abyste se tyto dovednosti naučili, doporučujeme absolvovat kurzy bezpečné jízdy na motocyklu.

Pokud jedete na mokrému povrchu, v dešti, nebo v rozměklém terénu, ovladatelnost motocyklu a jeho schopnost brzdění se sníží. V takových podmínkách snižte rychlost všech manévrů. Náhlé zrychlení, zatočení nebo brzdění může způsobit ztrátu kontroly nad motocyklem.

Při dlouhém prudkém klesání může přerušované i souvislé brzdění způsobit přehřátí brzd a ztrátu jejich účinnosti.

Pokud máte při jízdě ruku opřenou o brzdovou páku, může se stát, že nepatrným tlakem ruky rozsvítíte zadní brzdové světlo, což může dát nesprávný signál ostatním účastníkům silničního provozu. Při dlouhotrvajícím byt' nepatrném tlaku na páku brzdy může dojít i k přehřátí brzd a snížení jejich účinnosti.

Vypnutí motocyklu po jízdě

Způsoby vypnutí motocyklu jsou následující:

1. Vyklopte boční stojánek. Kontrolka "READY" na palubní desce zhasne, elektrický systém celého vozidla je v neaktivním režimu. Skútr nebude reagovat na otočení plynové rukojeti.
2. Pokud je vozidlo nastartováno pomocí mechanického klíče, nebo otočného spínače, otočte spínač do polohy 2 a elektrický systém se vypne.

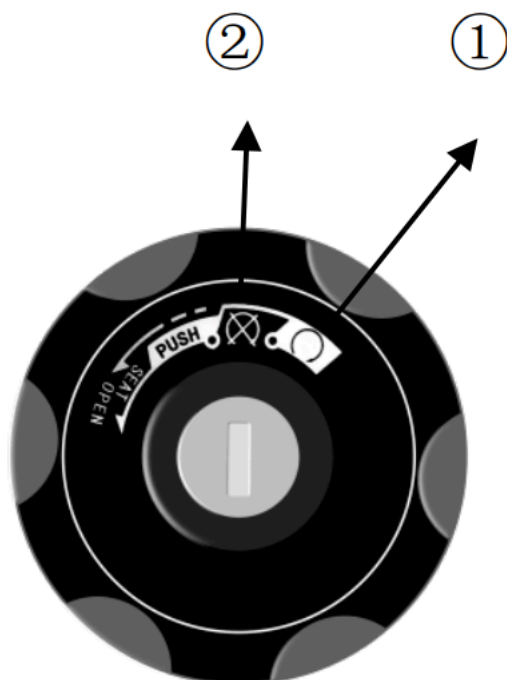

Produktový manuál

Kvůli neustálému vývoji a vylepšování našich produktů se vozidlo popsané v tomto manuálu může odlišovat od stavu popsaného v tomto manuálu.

Plán údržby

Po ujetí 1000 km nebo dosažení dvou měsíců od zakoupení (platí událost, která nastane dříve), by měla být provedena první servisní prohlídka a garanční servis v autorizovaném servisu.

Garanční prohlídky v autorizovaném servisu by dále měly být prováděny každých 3000 km nebo 6 měsíců (platí událost, která nastane dříve).

Pokyny k údržbě

Před mytím vždy vozidlo vypněte.

K oplachování nepoužívejte silný proud vody, který by mohl způsobit poškození součástí vozidla vodou.

vzorku, kontrola stárnutí a opotřebení								
Ráfky. Kontrola deformací a poškození. V případě poškození ráfek vyměňte (**)	✓	✓	✓	✓	✓	✓	✓	✓
Ložiska řízení. Kontrola uvolnění ložisek. (**)	✓	✓	✓	✓	✓	✓	✓	✓
Kontrola baterie. Vizuelní kontrola poškození a deformací	✓	✓	✓	✓	✓	✓	✓	✓
Motor (**) kontrolní prohlídka. Kontrola kabelů na praskliny a poškození	✓	✓	✓	✓	✓	✓	✓	✓
<p>(*) Provádějte pouze pokud máte příslušné pomůcky, servisní data a kvalifikaci. V opačném případě nechte provést v autorizovaném servisu. (**) Z bezpečnostních důvodů by tyto úkony měl provádět pouze autorizovaný servis Horwin.</p>								

Řešení problémů

Projev	Příčina	Řešení
Skútr se nezapne.	Skútr není napájen	<ol style="list-style-type: none"> 1. Zkontrolujte zda je konektor baterie správně zapojený. 2. Baterie je vybitá, prosím nabijte baterii.
Skútr je zapnutý, ale po otočení plynu se nerozjede	<ol style="list-style-type: none"> 1. Skútr je v zabrzděném stavu 2. Skútr je v parkovacím režimu 3. Boční stojánek je vysunutý 4. Přepínač je vadný 5. Brzdová páčka není vymáčknutá 	<ol style="list-style-type: none"> 1. Zkontrolujte režim vozidla. 2. Sklopte boční stojánek 3. Kontaktujte servis a zkontrolujte přepínač
Skútr má malý dojezd	<ol style="list-style-type: none"> 1. Baterie není plně nabitá 2. Tlak v pneumatikách je nízký 	<ol style="list-style-type: none"> 1. Zkontrolujte, zda není poškozená nabíječka 2. Před vyjetím zkontrolujte tlak v pneumatikách

	<ol style="list-style-type: none"> 3. Skútr je zabrzděný nebo přetížený 4. Baterie je stará nebo slabá 5. Teplota prostředí je nízká a baterie má sníženou kapacitu. 	<ol style="list-style-type: none"> 3. Zlepšete své jízdni návyky 4. Vyměňte baterii 5. Normální jev
Baterie se nenabíjí	<ol style="list-style-type: none"> 1. Konektor baterie není správně zasunut 2. Teplota baterie je příliš nízká 3. Teplota baterie je příliš vysoká 	<ol style="list-style-type: none"> 1. Zkontrolujte zda je nabíjecí konektor správně zasunutý. 2. Počkejte, až teplota baterie dosáhne hodnoty vhodné k nabíjení. 3. Kontaktujte servis ke kontrole baterie
Mobilní telefon se nenabíjí přes USB konektor	<ol style="list-style-type: none"> 1. USB konektor není správně zasunutý 2. USB kabel není vhodný k nabíjení 3. USB nabíječka je poškozená 	<ol style="list-style-type: none"> 1. Zkontrolujte, zda je konektor správně zasunutý 2. Použijte kabel, který je vhodný k nabíjení vašeho telefonu 3. Kontaktujte servis a nechte vyměnit vadné součástky.

Řídící jednotka

Ochranný stav řídicí jednotky		Frekvence blikání LED
Ochrana přepětí	Napětí baterie je vyšší, než mezní hodnota	1
Ochrana podpětí	Napětí baterie je nižší než mezní hodnota	2
Ochrana vysokého proudu motoru	Fáze motoru je zkratovaná	3
Ochrana prodlevy rozběhu	Prodleva motoru překračuje mezní hodnotu	4
Ochrana Hallovy sondy	Vstup Hallovy sondy není v pořádku	5
Ochrana silového vedení	Autotest silového vedení neproběhl v pořádku	6
Ochrana rozpojení fáze	Jedna fáze motoru je odpojená	7
Ochrana chyby autotestu	Projevila se chyba, když je systém ve fázi POST	10
Ochrana přehřátí řídicí jednotky	Teplota řídicí jednotky přesáhla mezní hodnoty	11

Ochrana maximální hodnoty plynu	Vstupní hodnota plynu přesahuje mezní hodnoty	12
Přehřátí motoru	Teplota motoru přesáhla mezní hodnotu	13
Po zapnutí napájení není plyn na nule	Plyn není uvolněný při zapnutí řídicí jednotky.	14
Řídicí jednotka je zablokována	Řídicí jednotka je v zablokovaném stavu	15

Čištění skútru



- Skútr otřete vodou s neutrálním saponátem. Po očištění saponátem otřete skútr měkkým hadříkem.
- Nepoužívejte přímý proud vody z vysokotlakého čističe na vozidlo ani na přístrojový panel. Na vozidle je citlivá elektronika, jako například konektory nebo řídicí jednotka umístěná za mřížkou nad podlážkou skútru. Při použití proudu vody může dojít k jejich poškození.

Zabezpečení skútru

- Skútr parkujte na dobře větraném a suchém místě s rovným, pevným povrchem. Chraňte skútr před sluncem a deštěm, aby se předešlo poškození a stárnutí materiálu. Při uskladnění skútru na delší dobu věnujte pozornost pokynům k uskladnění baterie v tomto manuálu.
- Před znovuuvedením do provozu po dlouhodobém uskladnění by měla být baterie plně nabitá.

Základní parametry

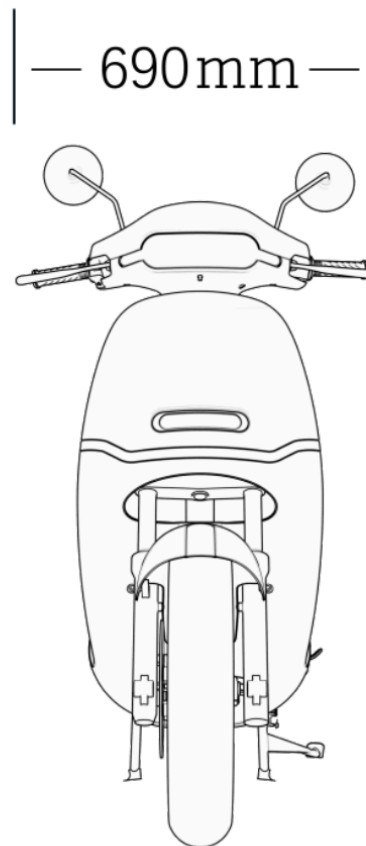
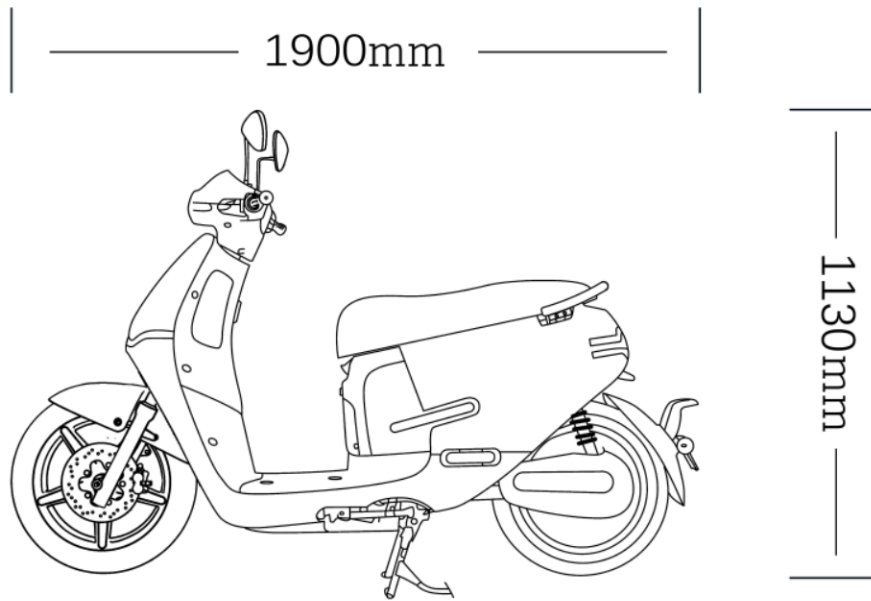

Položka	Parametr
Typ motoru	Stejnoseměrný motor
Jmenovitý výkon	2.é kW
Maximální výkon	2.8 kW
Maximální rychlost	45 km/h
Dojezd (při rychlosti 45 km/h s řidičem 75 kg)	69 km (72V26Ah) 85 km (72V36Ah)
Kapacita baterie Volitelně	26 Ah 36 Ah
Typ baterie	Lithiová
Palubní deska	LCD
Osvětlení vozidla	LED
Brzdňý systém	Hydraulická brzda
Napětí baterie	72 V
Standardní nabíjecí napětí	5 A
Doba nabíjení	6 h (26 Ah) 8 h (36 Ah)
Rozvor	1320 mm
Světlná výška	125 mm
Maximální úhel zatočení	44 °
Přední střed	MT 2,15x14
Zadní střed	MT 2,5x13
Přední kolo	100/80-14
Zadní kolo	110/70-13
Přední brzda	Hydraulická
Zadní brzda	Hydraulická
Celková délka	1900 mm
Šířka	690 mm
Výška	1130 mm
Výška sedla	780 mm
Hmotnost bez baterie	92 kg
Nejvyšší technicky povolená hmotnost	281 kg

Záruční formulář

Rok:	Model:	
VIN:		
Č. motoru:		
Datum prodeje:		
Jméno majitele:		
Adresa majitele:		
Telefonní číslo majitele:		

Poznámka: formulář vyplní zákazník a uschová dealer

Záruční podmínky

Děkujeme za zakoupení elektrického skútru Horwin EK1. Abychom uživatelům zajistili komplexní servisní záruky, v souladu s příslušnými zákony a předpisy daného státu o poprodejních zárukách a v kombinaci s charakteristikami produktu jsou specifické opatření o pozáručním servisu následující:

Základní komponenty (rám, motor a baterie) jsou kryty zárukou v trvání dva roky nebo celkovým nájedem 20 000 km, podle toho, co nastane dříve a provádí se ve standardu trojitě záruky: "oprava / výměna / vrácení peněz".

Během záruční doby bude autorizovaný servisní partner Horwin provádět záruční opravy a výměny zdarma. Po uplynutí této doby nebo mimo rozsah trojitě záruky, servisní partner Horwin poskytne servis jako standardní placenou službu podle lokálních podmínek a cen.

U prodaných produktů začíná záruka běžet datem podpisu dodání.

Záruční doba náhradních dílů

Část vozidla	Díl	Podmínky záruky	Záruční doba
Karoserie a rám	Rám, řídítka	Pokud není vozidlo přetěžováno a používáno mimo normální cesty, záruka se vztahuje na praskliny, zlomy nebo vadné svary	24 měsíců
	Přední/zadní střed, přední/zadní tlumič, řetěz, řetězová sada, pneumatiky, řízení	Pokud není vozidlo přetěžováno a používáno mimo normální cesty, záruka se vztahuje na praskliny, zlomy nebo vadné svary, boule a praskliny na pneumatikách	12 měsíců
	Sedlo, baterie, nabíjecí konektor, stojánek, zadní stupačky a spínač bočního stojánu		6 měsíců
	Lakované plastové části, galvanizované části, madlo	Lakovaný povrch je hodně oprýskaný, vybledlý, vypálený nebo popraskaný	6 měsíců
	Přední a zadní brzdiče		9 měsíců
Elektrické součásti	Nabíječka (příslušenství dodávané se skútreem)	Vzhledem k povaze produktu, pokud se objeví selhání výkonu nebo problém s kvalitou	24 měsíců
	Rychlonabíječka		12 měsíců
	Řídící jednotka, přístrojový displej, Hlavní kabel, blikáče, klakson a alarm. Elektrický zámek (včetně mechanického zámku a klíče), regulátor a sdružené spínače		12 měsíců
	Světlomety, zadní světlo, boční světla a směrová světla		12 měsíců
Motor	Motor	Ztráta fáze, zahoření, demagnetizace nebo jiné problémy, které nejsou způsobeny vnější příčinou	24 měsíců nebo 20000 kilometrů (platí podmínka, která nastane dříve)
Baterie	Baterie	Za dodržení podmínek pro použití baterie, lithiová baterie je používána po nabití a není poškozena vnější silou (rozsah	

		<p>teplot pro nabíjení baterie je 0 - 35°C, rozsah teplot pro používání baterie je -10 - 45°C. Za nízkých teplot se kapacita baterie snižuje: 70% při teplotě -10°C 85% při 0°C 100% při 25°C. Pokud napětí baterie není sníženo a kapacita naměřená vybíječkou je nižší než 70%, poskytneme obvyklou trojitou záruku. (Pokud baterii nelze cyklovat, záruka pro náhradní baterii je počítána jako zbývající období originální baterie)</p>	
--	--	---	--

Výjimky ze záruk

Pokud jsou díly obsažené ve výše uvedené tabulce po limitu uvedeném v tabulce, záruka se na ně nevztahuje.

Jiné díly, které nejsou uvedené ve výše uvedené tabulce, jako brzdové destičky, brzdová kapalina, síťový kabel nabíječky, USB a ozdobné díly jsou spotřební a opotřebovávané díly a nejsou kryty trojitou zárukou.

Úkony běžné údržby jako například (ale ne výhradně): výměna oleje, kontrola/výměna pneumatik, kontrola a nastavení brzd, výměna brzdové kapaliny, kontrola elektrického systému, kontrola a napnutí řetězu, výměna řetězu, kontrola baterie nejsou pokryty trojitou zárukou.

Reklamní a propagační předměty, dárkové předměty, zvukové stopy, dotyková zařízení a další senzorické a vjemové položky.

Poškození způsobené kouřem, zemětřesením, větrem, povodněmi, ohněm, úderem blesku, chemickými látkami a jiným působením vyšší moci nejsou kryté zárukou.

Pokud skútr nebyl opraven autorizovaným servisem, součásti skútru jsou modifikované rozebrané nebo poškozené uživatelem, nebo došlo k poničení originálních částí neoriginálními součástkami, nebo došlo k neautorizovaným zásahům do elektrických obvodů a nastavení, záruka pozbývá platnost.

Poškození způsobené lidským faktorem, jako například havárie, upadnutí, překročení limitů rychlosti nebo zatížení, neautorizované zásahy do konstrukce nebo použití neoriginálních dílů nebo použití skútru v rozporu s návodem.

Pokud uživatel nemá doklad o nabytí skútru, nebo se údaje na předloženém dokladu liší od skutečnosti.

Pokud jsou porušeny pečeti na součástkách, jako je nabíječka a řídicí jednotka, záruka nebude poskytnuta.

Pokud uživatel používá baterii v rozporu s návodem, zejména co se týká skladování baterie (pokud je baterie zapojena ve vozidle a ponechána více, než 15 dní, nebo je uskladněna na

více než 2 měsíce s počáteční kapacitou nižší než 50 %) nebo baterie není nabita včas, čímž je způsobeno samovybití a nevratná ztráta kapacity zapříčiněná podpětím.

Záznamy o opravách a údržbě

Pro zachování záruk, upravujte a udržujte vozidlo v autorizovaném servisu. Záznamy o opravách potvrzené razítkem autorizovaného servisu prosím zaznamenávejte v následujícím formuláři.

Model:	VIN:	Číslo motoru:
Servisní zásah č.1: Datum: Nájezd (km):	Razítko	
Servisní zásah č.2: Datum: Nájezd (km):	Razítko	
Servisní zásah č.3: Datum: Nájezd (km):	Razítko	
Servisní zásah č.4: Datum: Nájezd (km):	Razítko	
Servisní zásah č.5: Datum: Nájezd (km):	Razítko	

Servisní zásah č.6: Datum: Nájezd (km):	Razítko
Servisní zásah č.7: Datum: Nájezd (km):	Razítko
Servisní zásah č.8: Datum: Nájezd (km):	Razítko
Servisní zásah č.9: Datum: Nájezd (km):	Razítko
Servisní zásah č.10: Datum: Nájezd (km):	Razítko
Servisní zásah č.11: Datum: Nájezd (km):	Razítko
Servisní zásah č.12: Datum: Nájezd (km):	Razítko
Servisní zásah č.13: Datum: Nájezd (km):	Razítko

Servisní zásah č.14: Datum: Nájezd (km):	Razítko
Servisní zásah č.15: Datum: Nájezd (km):	Razítko
Servisní zásah č.16: Datum: Nájezd (km):	Razítko
Servisní zásah č.17: Datum: Nájezd (km):	Razítko
Servisní zásah č.18: Datum: Nájezd (km):	Razítko
Servisní zásah č.19: Datum: Nájezd (km):	Razítko
Servisní zásah č.20: Datum: Nájezd (km):	Razítko



www.horwin.cz